

Darstellung der Außenabmessung (Details siehe Visualisierung)

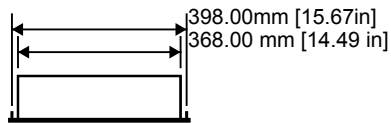
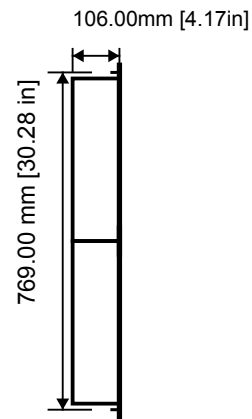
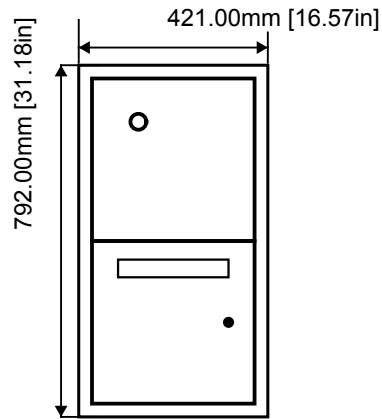

Lichtes Maß (B x H x T) = 398.00 mm [15.67in] x 769.00 mm [30.28in] x 106.00 mm [4.17in]

Technische Daten:

1 x Klingelschildkonfiguration DBI-62751040
1 x Unterputzbriefkasten mit Blenden
Briefeinwurfklappe ohne Namensschild. Flächenbündig.

Edelstahl V4A (salzwasser- und flugrostbeständig), gebürstet

Fertigung nach allgemeiner Fertigungstoleranz nach DIN ISO 2768-cK, wenn nicht anders angegeben.

Spaltmaß zwischen Modulen und Rahmensegmenten 1.5 mm (0.06 Zoll),
Spaltmaß zwischen Modulen 3 mm (0.12 Zoll).

Bei dieser Anlage handelt es sich um eine Individualanfertigung nach Kundenspezifikation. Das gesetzliche Widerrufsrecht besteht daher gem. § 312 g Abs. 2 Nr. 1 BGB nicht. Da unmittelbar nach dem Erhalt der Bestellung mit dem automatisierten Produktionsprozess begonnen wird, ist ein Widerruf oder eine Rückgabe bzw. Umtausch nach Aufgabe der Bestellung nicht möglich.

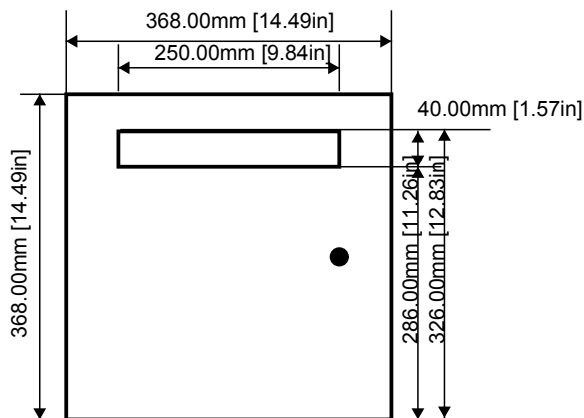

Date: 2025-04-03
Time: 16:35:06 CET
Project ID: DBL-79529886



Bird Home Automation GmbH
Uhlandstraße 165
D-10719 Berlin, Germany
Confidential